

外フラット枧 (AS枧)

グレーチングは
110°開閉または
ボルト固定式の
二種類

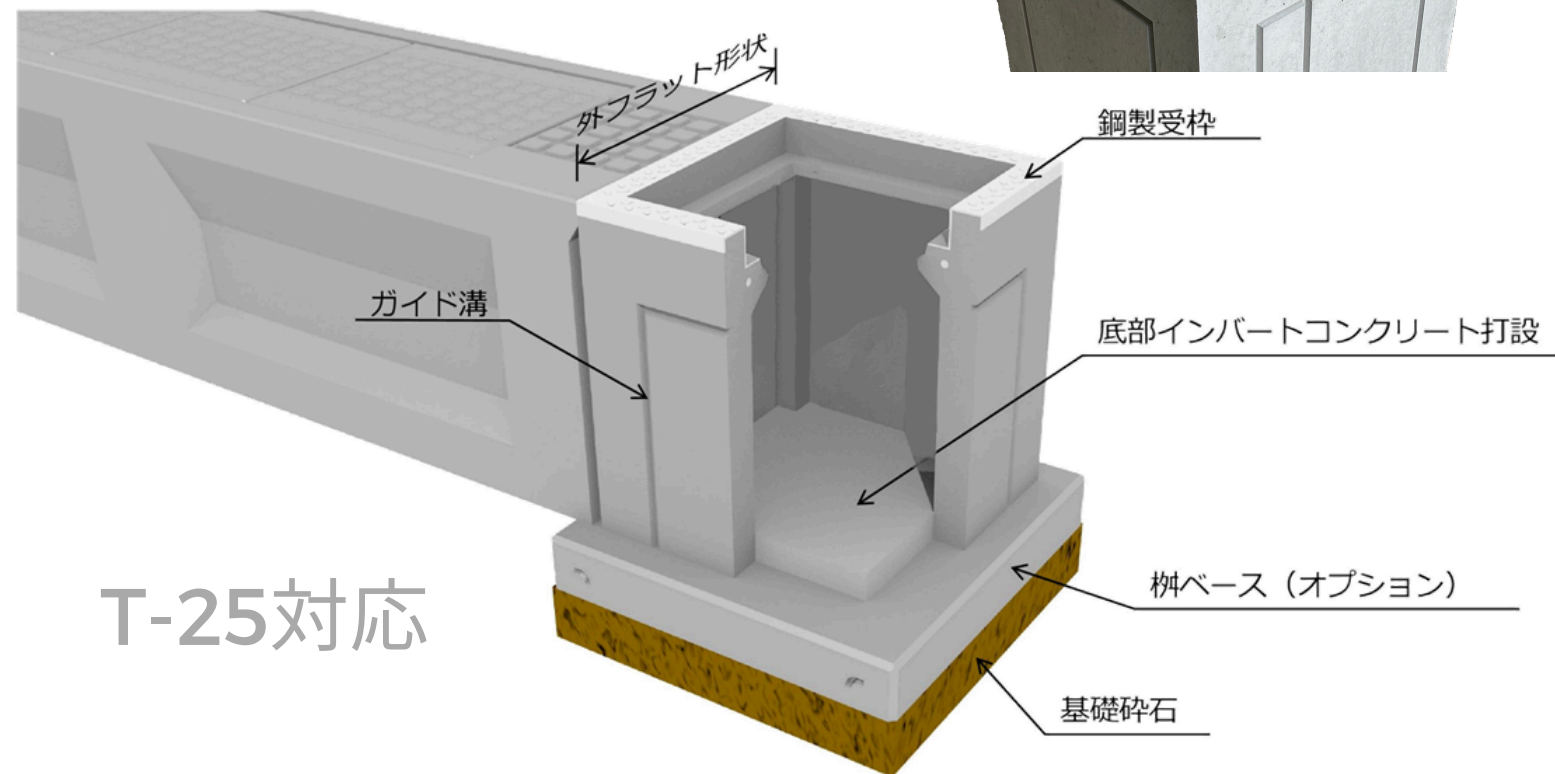

外フラット枧の特徴

- ✓フラット側面により、側溝の取り付けが簡単
- ✓二次製品化により型枠廃材がなくなり、環境問題に貢献
- ✓二次製品化により現場作業を大幅軽減、工期短縮
- ✓ロックアウト部分は、現場にてエンジンカッターで開口可能



OKIKON



名護市字久志521-6
0980-55-2231
main@okikon.com

令和7年9月更新

AS柵

- ・基本、現場での穴あけとなります。
- ・弊社で開口する場合、一箇所につき追加料金5,000円となります。
- ・ロックアウト部分が全てなくても、T-25対応となります。ロックアウト部分はどこでも開口可能です。
- ・価格は標準のグレーチング、受枠込となります。

呼び名	寸法 (mm)							参考重量kg (受枠込)	定価
	A/B	A'/B'	H'	eA/eB	dA/dB	d'A/d'B	t		
□300×H500	300	500	560	100	50	50	140	162	60,050
□300×H600			660					196	65,280
□300×H800			860					245	69,300
□300×H1000			1060					293	78,300
□400×H500	400	610	565	105	55	50	150	208	71,510
□400×H600			665					250	74,550
□400×H800			865					312	82,950
□400×H1000			1065					371	93,450
□400×H1200			1265					445	103,950
□500×H600	500	720	675	110	55	55	175	314	93,980
□500×H800			875					405	102,900
□500×H1000			1075					484	110,570
□500×H1200			1275					556	122,010
□500×H1400			1475					628	127,000
□500×H1600			1675					700	138,000
□600×H800	600	830	885	115	60	55	200	491	120,540
□600×H1000			1085					583	132,300
□600×H1200			1285					669	143,850

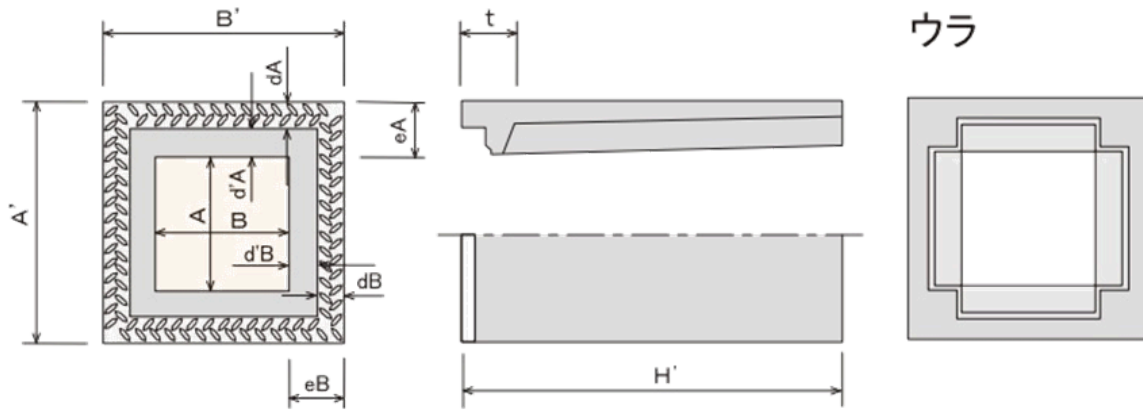

※諸般の事情により
予告なく価格が改訂に
なる場合がございます。

■ 標準品
ノンスリップグレーチングT-25 普通目110°開閉

グレーチング

*その他のグレーチングについては追加料金が発生いたします。
*600サイズのグレーチングは観音開きタイプとなります。

呼び名	寸法 (mm)			参考重量kg
	A	B	h	
300×300	385	390	59.5	10.1
400×400	485	492	64.0	18.4
500×500	595	602	75.0	27.2
600×600	346	702	85.0	42.2 (21.1×2)

